

エッジホルダー LTシリーズ



特長

- シャーシ、フレーム等のエッジ部より電線を確実に保護、絶縁するホルダーです。
- 電線導入部がロック機構のため、横、逆さ取付が可能です。
- 上方向、横方向のどちらからでもシャーシへ装着できます。
- 電線収納スペースが効率よく使用できます。

材質 ナイロン66

標準色 UL94V-2 : 黒
UL94V-0 : 黒



UL1565 認定品 E191920

Cat.No. LT 定格 85℃

Cat.No. LT-U 定格 85℃

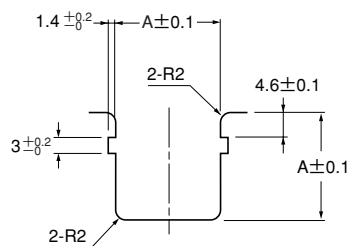
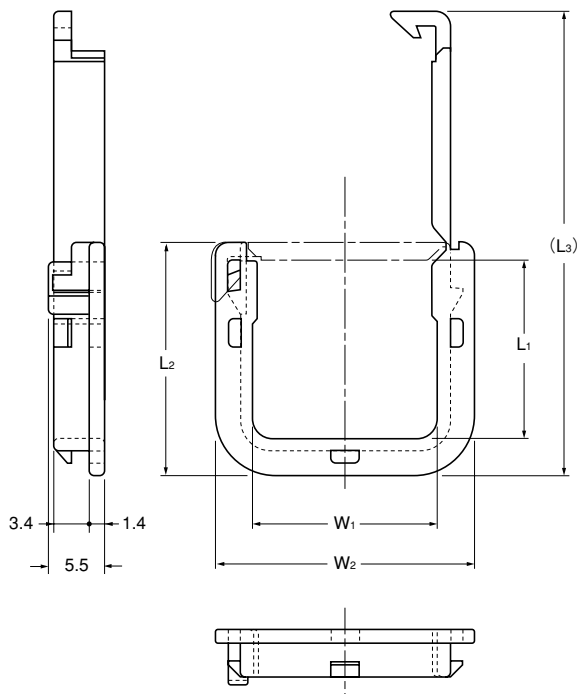

取付穴寸法図

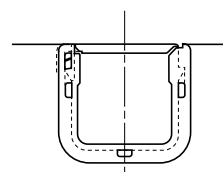

取付状態図

品番		寸法 (mm)						適用板厚	包装単位 (個)
UL94V-2	UL94V-0	W ₁	W ₂	L ₁	L ₂	(L ₃)	A		
LT-11	LT-11U	11.6	18.0	11.1	15.8	31.4	14.0	0.5 ~ 1.6	500
LT-18	LT-18U	18.4	25.8	17.7	23.2	46.1	21.0		